

Номер материала	0 611 272 100
ЕАН	3165140832205
Дополнительная рукоятка 2 602 025 141	✓
Кейс 1 619 P10 938	✓
Ограничитель глубины 210 мм 1 613 001 010	✓



Технические данные

Технические характеристики

Номинальная входная мощность	790 W
Энергия удара (согласно ЕРТА 05/2016)	2.7 J
Число ударов при ном. числе оборотов	0 – 4.200 уд/мин
Номинальное число оборотов	0 – 930 об/мин
Вес	2,8 кг
Размер инструмента (длина)	210 мм
Размер инструмента (высота)	210 мм
Зажим	SDS plus
Размер инструмента (ширина)	367 мм

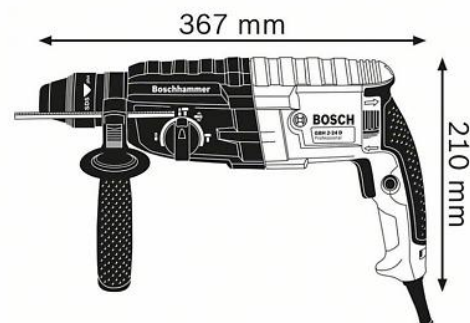

Диапазон сверления

Макс. диам. отверстия в камне, сверлильные коронки	68 мм
Макс. Ø сверла по металлу	13 мм
Макс. диам. отверстия в древесине	30 мм

Значения шума/вибрации

Уровень шума	Стандартный А-скорректированный уровень шума электроинструмента составляет: уровень звукового давления — дБ (А); уровень звуковой мощности — дБ(А). Поправочный коэффициент К= дБ.
--------------	--

Характеристики инструмента

Позиционирование

- Новый стандарт сверления по бетону!

Основные преимущества

- Лучшая в своем классе скорость сверления благодаря оптимизированному механизму
- Повышенная долговечность при тяжелых работах благодаря мощному мотору 790 Вт
- Взаимозаменяемость запасных частей и простота технического обслуживания благодаря продуманной конструкции